



Федеральное агентство по рыболовству
Федеральное государственное бюджетное образовательное учреждение
высшего образования
«Калининградский государственный технический университет»
(ФГБОУ ВО «КГТУ»)
Балтийская государственная академия рыбопромыслового флота

УТВЕРЖДАЮ
Директор института

Фонд оценочных средств
(приложение к рабочей программе дисциплины)
**«МАТЕРИАЛОВЕДЕНИЕ
И ТЕХНОЛОГИЯ КОНСТРУКЦИОННЫХ МАТЕРИАЛОВ»**

основной профессиональной образовательной программы специалитета
по специальности
**26.05.07 ЭКСПЛУАТАЦИЯ СУДОВОГО ЭЛЕКТРООБОРУДОВАНИЯ
И СРЕДСТВ АВТОМАТИКИ**

Специализация программы
«Эксплуатация судового электрооборудования и средств автоматики»

ИНСТИТУТ

Морской

РАЗРАБОТЧИК

кафедра инженерной механики и технологии материалов

1 РЕЗУЛЬТАТЫ ОСВОЕНИЯ ДИСЦИПЛИНЫ, ПЕРЕЧЕНЬ ОЦЕНОЧНЫХ СРЕДСТВ И КРИТЕРИИ ОЦЕНИВАНИЯ

1.1 Результаты освоения дисциплины

Результаты освоения дисциплины представлены в таблице 1.

Таблица 1 – Планируемые результаты обучения по дисциплине, соотнесенные с компетенциями

Код и наименование компетенции	Результаты обучения
ОПК-2: Способен применять естественнонаучные и общепрофессиональные знания, аналитические методы в профессиональной деятельности	<p><u>Знать</u>: теоретические основы материаловедения, в том числе, основы теории сплавов, сплавов на основе железа, теорию и технологию термической, термомеханической, химико-термической обработки материалов.</p> <p><u>Уметь</u>: определять механические свойства металлов и сплавов, определять причины выхода из строя деталей судового оборудования.</p> <p><u>Владеть</u>: методиками по оценке механических свойств металлов и сплавов, и оценке причин выхода из строя.</p>

1.2 К оценочным средствам текущего контроля успеваемости относятся:

- тестовые задания открытого и закрытого типов с ключами правильных ответов;
- задания по контрольной работе.

К оценочным средствам для промежуточной аттестации относятся:

- экзаменационные задания по дисциплине, представленные в виде тестовых заданий закрытого и открытого типов с ключами правильных ответов.

1.3 Критерии оценки результатов освоения дисциплины

Универсальная система оценивания результатов обучения включает в себя системы оценок: 1) «отлично», «хорошо», «удовлетворительно», «неудовлетворительно»; 2) «зачтено», «не зачтено»; 3) 100 – балльную/процентную систему и правило перевода оценок в пятибалльную систему (табл. 2).

Таблица 2 – Система оценок и критерии выставления оценки

Система оценок	2	3	4	5
	0-40%	41-60%	61-80 %	81-100 %
Критерий	«неудовлетворительно»	«удовлетворительно»	«хорошо»	«отлично»
	«не зачтено»	«зачтено»		
1 Системность и полнота знаний в отношении	Обладает частичными и разрозненными знаниями, которые не может	Обладает минимальным набором знаний, необходи-	Обладает набором знаний, достаточным для системного	Обладает полной знаний и системным взглядом

Система оценок Критерий	2	3	4	5
	0-40%	41-60%	61-80 %	81-100 %
	«неудовлетворительно»	«удовлетворительно»	«хорошо»	«отлично»
	«не зачтено»	«зачтено»		
изучаемых объектов	научно- корректно связывать между собой (только некоторые из которых может связывать между собой)	мым для системного взгляда на изучаемый объект	взгляда на изучаемый объект	на изучаемый объект
2 Работа с информацией	Не в состоянии находить необходимую информацию, либо в состоянии находить отдельные фрагменты информации в рамках поставленной задачи	Может найти необходимую информацию в рамках поставленной задачи	Может найти, интерпретировать и систематизировать необходимую информацию в рамках поставленной задачи	Может найти, систематизировать необходимую информацию, а также выявить новые, дополнительные источники информации в рамках поставленной задачи
3 Научное осмысление изучаемого явления, процесса, объекта	Не может делать научно корректных выводов из имеющихся у него сведений, в состоянии проанализировать только некоторые из имеющихся у него сведений	В состоянии осуществлять научно корректный анализ предоставленной информации	В состоянии осуществлять систематический и научно корректный анализ предоставленной информации, вовлекает в исследование новые релевантные задаче данные	В состоянии осуществлять систематический и научно-корректный анализ предоставленной информации, вовлекает в исследование новые релевантные поставленной задаче данные, предлагает новые ракурсы поставленной задачи
4 Освоение стандартных алгоритмов решения профессиональных задач	В состоянии решать только фрагменты поставленной задачи в соответствии с заданным алгоритмом, не освоил предложенный алгоритм, допускает ошибки	В состоянии решать поставленные задачи в соответствии с заданным алгоритмом	В состоянии решать поставленные задачи в соответствии с заданным алгоритмом, понимает основы предложенного алгоритма	Не только владеет алгоритмом и понимает его основы, но и предлагает новые решения в рамках поставленной задачи

1.4 Оценивание тестовых заданий закрытого типа осуществляется по системе зачтено/ не зачтено («зачтено» – 70-100% правильных ответов; «не зачтено» – менее 70 % правильных ответов).

Тестовые задания открытого типа оцениваются по системе «зачтено/ не зачтено». Оценивается верность ответа по существу вопроса, при этом не учитывается порядок слов в словосочетании, верность окончаний, падежи.

2 ОЦЕНОЧНЫЕ СРЕДСТВА ДЛЯ ТЕКУЩЕЙ И ПРОМЕЖУТОЧНОЙ АТТЕСТАЦИИ

Компетенция ОПК-2 Способен применять естественнонаучные и общеинженерные знания, аналитические методы в профессиональной деятельности.

Тестовые задания закрытой формы

1. Нагрев закаленной стальной детали до температуры 350 – 450°C, выдержка при этой температуре и охлаждение на воздухе называют...

- а. закалкой
- б. отжигом
- в. низким отпуском

г. средним отпуском

2. В стали 12Х18Н9Т, % никеля составляет...

- а. 0,12 %
- б. 18 %
- в. 9%**
- г. 0,9%

3. Нагрев стальной детали до температуры выше критической, выдержка при этой температуре и последующее охлаждение на спокойном воздухе называют...

- а. отпуском
- б. закалкой
- в. отжигом

г. нормализацией

4. Заэвтектоидными сталями называют стали, содержание углерода в которых составляет...

- а. менее 0,8%
- б. более 0,8%**
- в. 0,8%

г. более 1,0%

5. Железоуглеродистый сплав марки ВЧ50 – это ...

- а. углеродистая сталь
- б. белый чугун
- в. обыкновенный серый чугун

г. высокопрочный чугун

6. Нагрев закаленной стальной детали до температуры 550 - 650°C, выдержка при этой температуре и последующее охлаждение на воздухе называют...

- а. закалкой
- б. высоким отпуском**
- в. средним отпуском
- г. нормализацией

7. Твёрдость металла, измеренная по методу Роквелла, обозначается...

- а. НР
- б. НВ
- в. НV
- г. **HRC**

8. Среди приведенных материалов чистым металлом является...

- а. сталь
- б. бронза
- в. цинк**
- г. чугун

9. Детали изготавливаются из чугуна...

- а. прессованием
- б. ковкой
- в. литьём**
- г. штамповкой и сваркой

10. Диаметр электрода при дуговой сварке выбирают в зависимости от...

- а. силы сварочного тока
- б. материала свариваемых заготовок

в. толщины свариваемых деталей

г. материала сварочного электрода

Тестовые задания открытой формы

11. Дефект кристаллической решётки в виде отсутствия атома в её узле называется _____

Ответ: вакансией

12. Относительное удлинение при разрыве характеризует механическое свойство, называемое _____

Ответ: пластичность

13. Индентор в виде алмазного конуса применяется при определении твёрдости по методу _____

Ответ: Роквелла

14. В стали марки 65 содержится _____% углерода

Ответ: 0,65

15. Чугун – это сплав железа с углеродом с содержанием углерода более _____ %

Ответ: 2,14

16. В стали марки У10 содержится _____% углерода

Ответ: 1

17. Доэвтектоидная сталь содержит менее _____% углерода

Ответ: 0,8

18. Нагрев стальной детали до температуры выше критической, выдержка при этой температуре и затем медленное охлаждение в печи (с печью) называют _____

Ответ: отжигом

19. В высокопрочном чугуне углерод находится в виде графитовых включений _____ формы

Ответ: шаровидной

20. Нагрев стальной детали до температуры выше критической, непродолжительная выдержка при этой температуре и последующее охлаждение на воздухе в совокупности называют _____

Ответ: нормализацией

21. Сталь марки 30ХН3А содержит никеля _____ %.

Ответ: 3

22. Механическая смесь феррита с цементитом называется _____

Ответ: перлит

23. Цементация – это процесс насыщения поверхностного слоя металла _____

Ответ: углеродом

24. Доэвтектоидная сталь имеет структуру, включающую _____ и _____

Ответ: перлит; феррит

25. В обыкновенном сером чугуна углерод имеет форму _____

Ответ: пластин

26. Для деталей ответственного назначения (типа валов), испытывающих при эксплуатации сложные нагрузки, после закалки применяется _____ вид отпуска

Ответ: высокий

27. Охлаждение аустенита со скоростью большей или равной критической получают структуру _____

Ответ: мартенсит

28. Улучшение стали – это закалка с последующим _____ отпуском.

Ответ: высоким

29. Силумин – это сплав _____ с _____

Ответ: меди; кремнием

30. Инструментом для нарезания внутренней резьбы является _____

Ответ: метчик

31. Цифра 8 в твердом сплаве ВК8 означает содержание в процентах _____

Ответ: кобальта

32. Режущий инструмент, применяемый для окончательной обработки отверстий после сверления, называется _____

Ответ: развёртка

33. Инструментальная сталь марки Р6М5 называется _____

Ответ: быстрорежущей

34. При сварке нержавеющей сталей применяется защитный газ _____

Ответ: аргон

35. В качестве горючего газа при газовой сварке используется _____

Ответ: ацетилен

3. ТИПОВЫЕ ЗАДАНИЯ НА КОНТРОЛЬНУЮ РАБОТУ, КУРСОВУЮ РАБОТУ/КУРСОВОЙ ПРОЕКТ, РАСЧЕТНО-ГРАФИЧЕСКУЮ РАБОТУ

3.1. Типовые задания на контрольную работу студентам заочной формы обучения.

Контрольная работа представляет собой перечень заданий, условия которых включает собой текстовую, а при необходимости и иллюстративную часть, с числовыми значениями исходным величин и перечнем величин, для которых необходимо найти либо числовые значения величин, либо их аналитическое описание.

Пример типовых заданий.

Задание 1. По эскизу детали (рисунок 1) разработайте эскиз отливки. Приведите эскизы модели и собранной литейной формы (в разрезе) с указанием размеров. Дайте обоснование назначению размеров модели. Опишите последовательность изготовления литейной формы и получения отливки.

✓(✓)



Рисунок 1 – Колесо (Сталь 35Л)

Задание 2. Опишите сущность пластической деформации. Дайте определение технологической пластичности и изложите влияние на неё химического состава, структуры, температуры нагрева и степени деформации.

Задание 3. Изобразите схемы кристаллических решёток металлов. Какими параметрами характеризуется плотность кристаллической решётки? Опишите зависимость свойств металлов от типа кристаллической решётки.

Задание 4. Определите требования к механическим свойствам стали для детали – поршневой палец:

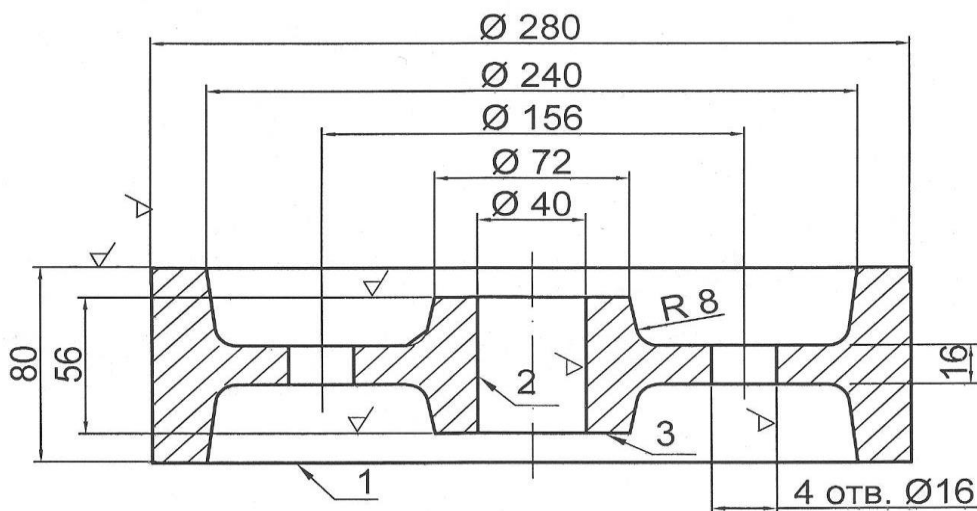
- изложите обоснование и выберите материал для изготовления детали;
- выберите способы, разработайте и дайте обоснование технологии упрочняющей обработки (термическая обработка, химико-термическая обработка, термомеханическая обработка, поверхностный наклёп, напыление покрытий и др.);
- укажите конкретные режимы упрочняющей обработки, приведите поясняющие схемы, справочные данные и другие материалы, являющиеся основанием для выбора технологических режимов;
- изобразите структуру металла после упрочняющей обработки и опишите её, укажите её механические свойства.

Шкала оценивания результатов выполнения контрольной работы основана на двухбалльной системе.

Оценка «зачтено» выставляется в случае, если тематика работы раскрыта полностью, графические построения выполнены по правильным алгоритмам и без существенных ошибок,

выводы приведены полностью и по существу, студент понимает и может пояснить ход выполнения, контрольная работа оформлена в соответствии с требованиями.

Оценка «*незачтено*» выставляется в случае, если тематика работы не раскрыта; и (или) графические построения выполнены с использованием неправильных алгоритмов, контрольная работа оформлена с нарушениями требований, выводы приведены не полностью или не приведены вовсе, студент плохо понимает (или не понимает вовсе) и не может пояснить ход выполнения.

3.2. Типовые задания на курсовую работу/курсовой проект.

Данный вид контроля по дисциплине не предусмотрен учебным планом.

3.3. Типовые задания на расчетно-графическую работу

Данный вид контроля по дисциплине не предусмотрен учебным планом.

4 СВЕДЕНИЯ О ФОНДЕ ОЦЕНОЧНЫХ СРЕДСТВ И ЕГО СОГЛАСОВАНИИ

Фонд оценочных средств для аттестации по дисциплине «*Материаловедение и технология конструкционных материалов*» представляет собой компонент основной профессиональной образовательной программы специалитета по специальности 26.05.07 «Эксплуатация судового электрооборудования и средств автоматики» (специализация программы «Эксплуатация судового электрооборудования и средств автоматики»).

Преподаватель-разработчик – Е.М. Зеброва, кандидат технических наук, доцент

Фонд оценочных средств рассмотрен и одобрен заведующим кафедрой инженерной механики и технологии материалов.

Заведующий кафедрой _____  В.Ф. Игушев

Фонд оценочных средств рассмотрен и одобрен заведующим кафедрой электрооборудования и автоматики судов.

Заведующий кафедрой _____  С.М. Русаков

Фонд оценочных средств рассмотрен и одобрен методической комиссией Морского института (протокол № 11 от 15.08.2024 г.)

Председатель методической комиссии _____  И.В. Васькина